

serie  
**VM**

4.000 kg / 4.500 kg / 5.000 kg / 5.500 kg

# Carretillas elevadoras eléctricas



- Combinación única de tracción delantera doble y eje de dirección extendido
- Árbol sellado IP54 con doble motor de CA de 14.7kW
- Mástiles de Clase III / IV y tablero de Clase IIIA / Clase IV combinado con una construcción de bastidor robusta para conseguir una estabilidad de manipulación de carga que es líder de la industria

## Dimensiones de la Carretilla

$\text{Si } b_{12}/2 \leq b_{13}$   
 $\text{Ast} = W_a + x + l_6 + a$   
 $\text{Si } b_{12}/2 > b_{13}$   
 $\text{Ast} = W_a + R + a = W_a + \sqrt{(l_6 + x)^2 + (b_{12}/2 - b_{13})^2} + a$

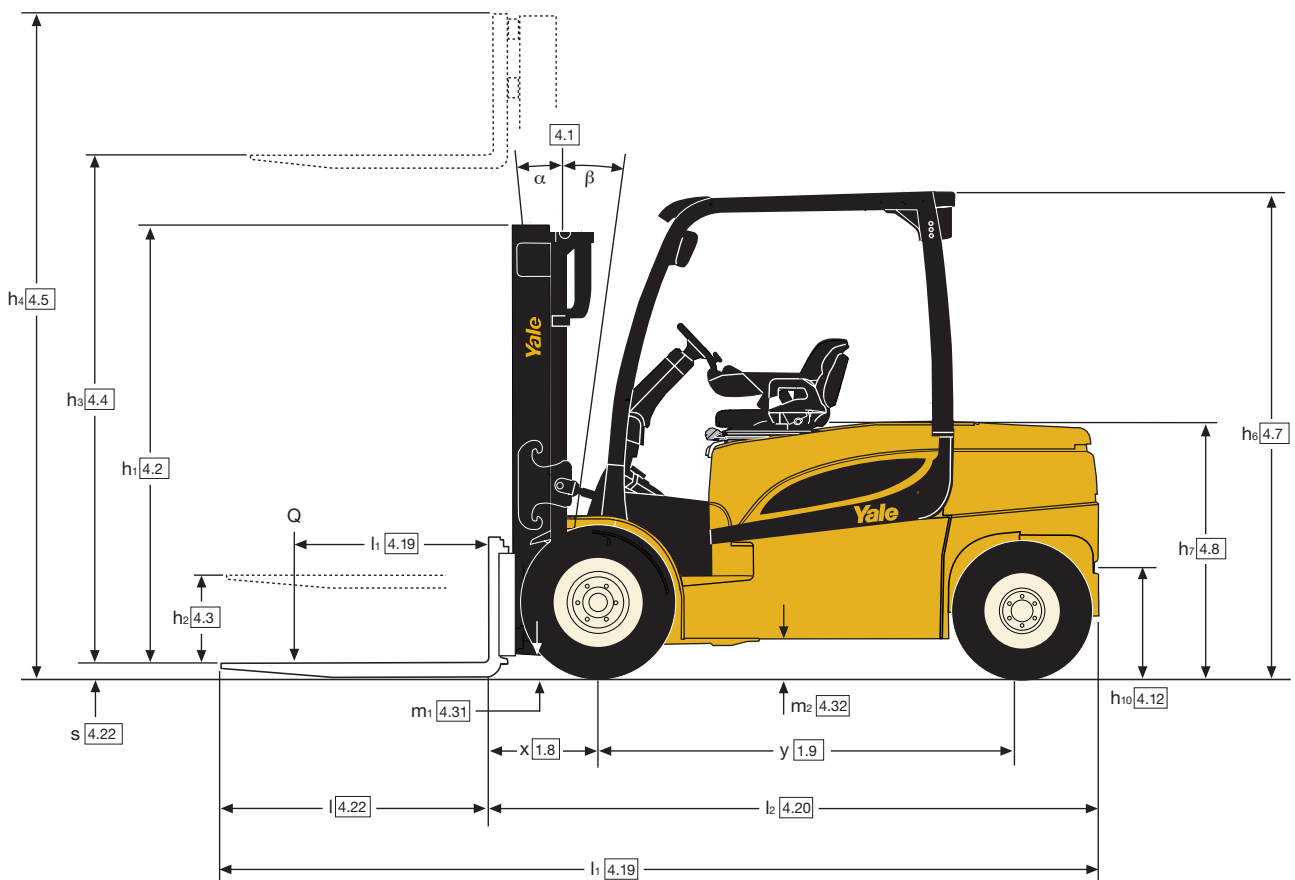
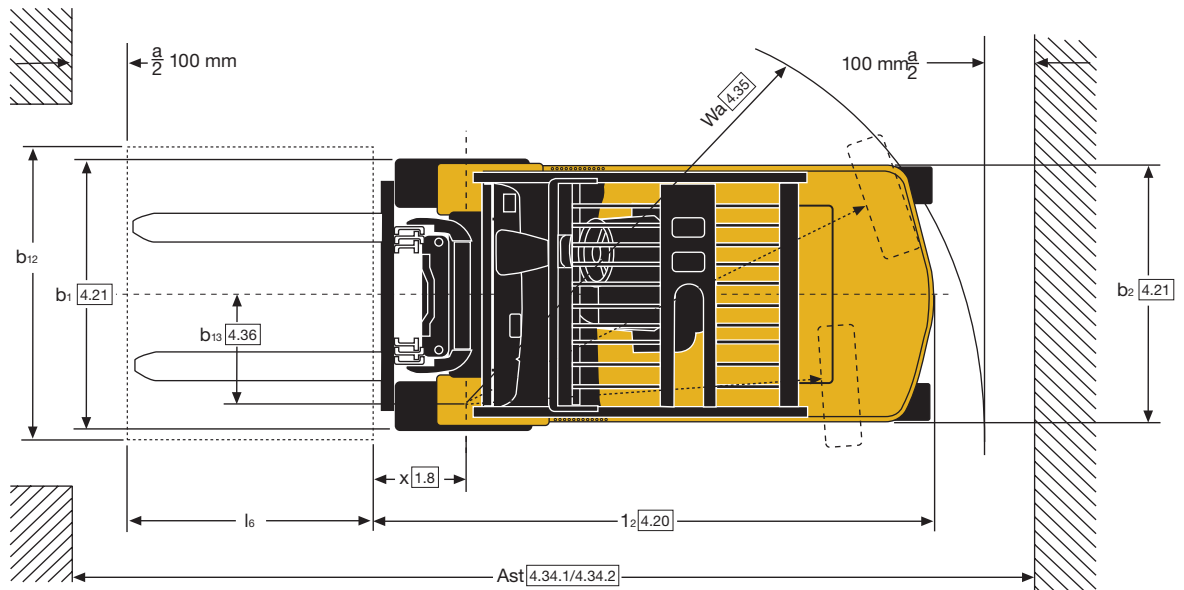

## ERP 40VM Detalles del mástil y capacidades nominales (kg)

Modelo						ERP40VM						
Tamaño de las ruedas, delanteras						250 x 15						
Anchura total, delantero						50 x 120 x 1000 mm						
Mástil	h1 (mm)	h2+s (mm)	h3 (mm)	h4 (mm)	Inclinación		Horquillas			Desplazador lateral integrado		
					Ad.	At.	500	600	700	500	600	700
							Centro de carga kg)			Centro de carga kg)		
2 etapas LFL	2320	150	3350	4109 <sup>(1)</sup>	6	8	4000	3500	3480	4000	3500	3370
	2470	150	3650	4409 <sup>(1)</sup>	6	8	4000	3500	3470	4000	3500	3360
	2770	150	4250	5009 <sup>(1)</sup>	6	8	4000	3500	3460	3990	3500	3350
	3220	150	4950	5709 <sup>(1)</sup>	6	8	4000	3500	3430	3950	3500	3320
2 etapas FFL	2320	1514 <sup>(2)</sup>	3375	4187 <sup>(3)</sup>	6	8	4000	3500	3500	4000	3500	3430
	2470	1664 <sup>(2)</sup>	3675	4487 <sup>(3)</sup>	6	8	4000	3500	3490	4000	3500	3430
3 etapas LFL	2370	1564 <sup>(2)</sup>	4950	5762 <sup>(3)</sup>	6	8	4000	3500	3440	3980	3500	3360
	2470	1664 <sup>(2)</sup>	5250	6062 <sup>(3)</sup>	6	8	4000	3500	3430	3970	3500	3350
	2570	1764 <sup>(2)</sup>	5550	6362 <sup>(3)</sup>	6	8	4000	3500	3420	3970	3500	3350
	2770	1964 <sup>(2)</sup>	6000	6812 <sup>(3)</sup>	6	8	3890	3410	3320	3850	3410	3250

<sup>(1)</sup> Añadir 482mm con rejilla apoya cargas.

<sup>(2)</sup> Restar 435mm con rejilla apoya cargas.

<sup>(3)</sup> Añadir 435mm con rejilla apoya cargas.

## ERP 45VM, ERP 50VM Detalles del mástil y capacidades nominales (kg)

Modelo						ERP45VM						ERP50VM						
Tamaño de las ruedas, delanteras						250 x 15						355/50-15						
Anchura total, delantero						50 x 120 x 1000 mm						50 x 150 x 1200 mm						
Mástil	h1 (mm)	h2+s (mm)	h3 (mm)	h4 (mm)	Inclinación		Horquillas			Desplazador lateral integrado			Horquillas			Desplazador lateral integrado		
					Ad.	At.	500	600	700	500	600	700	500	600	700	500	600	700
							Centro de carga kg)			Centro de carga kg)			Centro de carga kg)			Centro de carga kg)		
2 etapas LFL	2320	150	3090	3855 <sup>(1)</sup>	6	8	4500	4100	3880	4480	4090	3950	4990	4500	3760	4910	4490	3950
	2470	150	3390	4155 <sup>(1)</sup>	6	8	4500	4100	3870	4470	4080	3950	4990	4500	3950	4900	4480	3950
	2770	150	3990	4755 <sup>(1)</sup>	6	8	4500	4100	3860	4450	4060	3950	4990	4500	3740	4880	4460	3950
	3220	150	4690	5455 <sup>(1)</sup>	6	8	4500	4100	3820	4410	4030	3950	4910	4410	3710	4760	4350	3950
	3620	150	5290	6055 <sup>(1)</sup>	6	8	4410	4020	3720	4300	3920	3950	4700	4240	3610	4540	4150	3840
	4020	150	5890	6655 <sup>(1)</sup>	6	8	4260	3890	3580	4130	3770	3750	4450	4040	3810	4300	3930	3640
2 etapas FFL	2470	1658 <sup>(4)</sup>	3559	4371 <sup>(5)</sup>	6	8	4500	4100	3880	4500	4100	3950	4990	4500	3810	4970	4500	3950
3 etapas LFL	2370	1558 <sup>(4)</sup>	4835	5647 <sup>(5)</sup>	6	8	4440	4050	3790	4390	4020	3950	4790	4310	3710	4690	4290	3950
	2470	1658 <sup>(4)</sup>	5135	5947 <sup>(5)</sup>	6	8	4380	3990	3730	4320	3950	3950	4690	4220	3640	4580	4190	3890
	2570	1758 <sup>(4)</sup>	5435	6247 <sup>(5)</sup>	6	8	4310	3930	3660	4240	3880	3880	4590	4130	3580	4470	4090	3800

<sup>(1)</sup> Añadir 482mm con rejilla apoya cargas.

<sup>(4)</sup> Añadir 429mm con rejilla apoya cargas.

<sup>(5)</sup> Restar 429mm con rejilla apoya cargas.

## ERP 50VM6, ERP 55VM6 Detalles del mástil y capacidades nominales (kg)

Modelo						ERP50VM6						ERP55VM6						
Tamaño de las ruedas, delanteras						355/50-15						355/50-15						
Anchura total, delantero						50 x 150 x 1200 mm						60 x 150 x 1200 mm						
Mástil	h1 (mm)	h2+s (mm)	h3 (mm)	h4 (mm)	Inclinación		Horquillas			Desplazador lateral integrado			Horquillas			Desplazador lateral integrado		
					Ad.	At.	500	600	700	500	600	700	500	600	700	500	600	700
							Centro de carga kg)			Centro de carga kg)			Centro de carga kg)			Centro de carga kg)		
2 etapas LFL	2320	150 <sup>(6)</sup>	3090 <sup>(6)</sup>	4030 <sup>(6)</sup>	6	8	5400	5000	4770	5400	5000	4630	5500	5500	5150	5500	5410	5000
	2470	150 <sup>(6)</sup>	3390 <sup>(6)</sup>	4330 <sup>(6)</sup>	6	8	5400	5000	4760	5400	5000	4620	5500	5500	5140	5500	5410	5000
	2770	150 <sup>(6)</sup>	3990 <sup>(6)</sup>	4930 <sup>(6)</sup>	6	8	5400	5000	4750	5400	4990	4610	5500	5500	5130	5500	5390	4980
	3220	150 <sup>(6)</sup>	4690 <sup>(6)</sup>	5630 <sup>(6)</sup>	6	8	5400	5000	4720	5400	4960	4580	5500	5500	5100	5500	5360	4950
	3620	150 <sup>(6)</sup>	5290 <sup>(6)</sup>	6230 <sup>(6)</sup>	6	8	5330	4940	4630	5310	4870	4500	5310	5310	4900	5310	5150	4760
	4020	150 <sup>(6)</sup>	5890 <sup>(6)</sup>	6830 <sup>(6)</sup>	6	8	5110	4740	4420	5070	4650	4290	5070	5070	4680	5090	4920	4540
2 etapas FFL	2170	1184 <sup>(7)(9)</sup>	2815 <sup>(9)</sup>	3807 <sup>(8)</sup>	6	8	5400	5000	4710	5390	4950	4570	5500	5160	5160	5420	5010	5010
3 etapas LFL	2170	1178 <sup>(7)(9)</sup>	4137	5129 <sup>(8)</sup>	6	8	5400	5000	4690	5380	4930	4560	5500	5110	5110	5380	4970	4970
	2370	1378 <sup>(7)(9)</sup>	4690	5682 <sup>(8)</sup>	6	8	5400	5000	4670	5360	4920	4540	5500	5100	5100	5360	4960	4960
	2470	1478 <sup>(7)(9)</sup>	4990	5982 <sup>(8)</sup>	6	8	5400	5000	4660	5350	4910	4530	5410	5000	5000	5270	4870	4870
	2570	1578 <sup>(7)(9)</sup>	5290	6282 <sup>(8)</sup>	6	8	5350	4950	4610	5290	4860	4490	5310	4910	4910	5160	4770	4700

<sup>(6)</sup> Añadir 334mm con rejilla apoya cargas

<sup>(7)</sup> Restar 282mm con rejilla apoya cargas.

<sup>(8)</sup> Añadir 282mm con rejilla apoya cargas.

<sup>(9)</sup> Añadir 10mm para ERP55VM6

Todos los valores son valores nominales y están sujetos a tolerancias. Para más información, contacte con el fabricante. Los productos Yale podrían estar sujetos a cambios sin previo aviso.

Algunas carretillas elevadoras que aparecen en las fotografías pueden disponer de equipos opcionales.

Los valores pueden variar con configuraciones alternativas.equipment.

## VDI 2198 - Especificaciones Generales

			Yale	Yale	
Marca distintiva	1.1	Fabricante (abreviatura)		Yale	
	1.2	Designación de tipo del fabricante		<b>ERP40VM</b>	
	1.3	Accionamiento: eléctrico (batería o red de suministro), diésel, gasolina, gas combustible		Eléctrica (batería)	
	1.4	Tipo de carretillero: manual, a pie, de pie, sentado, recogepedidos		Sentado	
	1.5	Capacidad nominal / carga nominal	Q (t)	4.0	
	1.6	Distancia del centro de carga	c (mm)	500	
	1.8	Distancia de carga, desde el eje de tracción a la horquilla	x (mm)	523	
	1.9	Batalla	y (mm)	2020	
	Pesos	2.1	Peso de servicio ■	kg	7435
2.2		Carga por eje, con carga delantero/trasero ■	kg	10006 / 1429	
2.3		Carga por eje, sin carga delantero/trasero ■	kg	3980 / 3455	
Neumáticos/bastidor	3.1	Ruedas: P=neumáticas, C=bandajes, SC=superelásticas		SE	
	3.2	Tamaño de las ruedas, delanteras		250 x 15	
	3.3	Tamaño de las ruedas, traseras		7.00 x 12	
	3.5	Número ruedas, delanteras/traseras (x= ruedas conducidas)		2X / 2	
	3.6	Banda de rodadura, delantera*	b <sub>10</sub> (mm)	1123 / 1167	
	3.7	Banda de rodadura, trasera	b <sub>11</sub> (mm)	1143	
	Dimensiones	4.1	Inclinación del mástil/ tablero hacia delante/ atrás	$\alpha / \beta$ (°)	6 / 8
4.2		Altura, mástil descendido	h <sub>1</sub> (mm)	2320	
4.3		Elevación libre ▼	h <sub>2</sub> (mm)	100	
4.4		Elevación ▼	h <sub>3</sub> (mm)	3300	
4.5		Altura, mástil extendido +	h <sub>4</sub> (mm)	4109	
4.7		Altura del tejadillo protector (cabina) ○	h <sub>6</sub> (mm)	2338	
4.7.1		Altura de la cabina (cabina abierta)	(mm)	2350	
4.8		Altura del asiento en relación con SIP/altura plataforma ✕	h <sub>7</sub> (mm)	1318	
4.12		Altura acoplamiento de remolque	h <sub>10</sub> (mm)	526	
4.19		Longitud total	l <sub>1</sub> (mm)	3908	
4.20		Longitud hasta la cara frontal de las horquillas	l <sub>2</sub> (mm)	2908	
4.21		Anchura total *	b <sub>1</sub> /b <sub>2</sub> (mm)	1373 / 1451	
4.22		Dimensiones de las horquillas DIN ISO 2331	s/e/l (mm)	50 / 120 / 1000	
4.23		Tablero de horquillas ISO 2328, clase/tipo A, B		3A	
4.24		Anchura del tablero de horquillas ▶	b <sub>3</sub> (mm)	1219	
4.31		Altura libre bajo el mástil, con carga	m <sub>1</sub> (mm)	130	
4.32		Altura libre sobre el suelo, centro de batalla	m <sub>2</sub> (mm)	177	
4.33		Dimensión de carga b <sub>12</sub> x l <sub>6</sub> en sentido transversal	b <sub>12</sub> x l <sub>6</sub> (mm)	1000 x 1200	
4.34		Pasillo de trabajo con dimensiones de carga predeterminadas	A <sub>st</sub> (mm)	4161	
4.34.1		Pasillo de trabajo con palés de 1000 x 1200 mm de ancho	A <sub>st</sub> (mm)	4161	
4.34.2		Pasillo de trabajo con palés de 800 x 1200 de longitud	A <sub>st</sub> (mm)	4336	
4.35		Radio de giro	W <sub>a</sub> (mm)	2411	
4.36		Radio de giro interno	b <sub>13</sub> (mm)	313	
4.41	Pasillo intersección 90° (Con palé anchura W = 1200 mm, longitud L = 1000 mm)	(mm)	2302		
4.42	Altura del escalón (desde el suelo hasta el piso)	(mm)	840		
4.43	Altura del escalón	(mm)	490		
Datos de Rendimiento	5.1	Velocidad de desplazamiento, con carga/sin carga ✓	km/h	20.0 / 21.0	
	5.1.1	Velocidad de desplazamiento, con carga/sin carga, marcha atrás	km/h	20.0 / 21.0	
	5.2	Velocidad de elevación con/ sin carga	m/sec	0.44 / 0.60	
	5.3	Velocidad de descenso con carga/sin carga	m/sec	0.53 / 0.48	
	5.5	Esfuerzo en la barra de tracción, con carga/sin carga**	N	6422 / 6561	
	5.6	Esfuerzo máximo en la barra de tracción, con carga/sin carga***	N	17203 / 17725	
	5.7	Trepabilidad, con carga/sin carga****	%	8.1 / 11.8	
	5.8	Trepabilidad máxima, con carga/sin carga***	%	15.6 / 23.0	
	5.9	Tiempo de aceleración con carga/sin carga ✓	s	5.1 / 4.6	
	5.10	Freno de servicio		Hidráulico	
Motor Eléctrico	6.1	Valor nominal motor de tracción, S2 60 min	kW	2x / 14.7	
	6.2	Valor nominal del motor de elevación en S3 15%	kW	36	
	6.3	Batería de conformidad con la norma DIN 43531/35/36 A, B, C, n°		43536 A	
	6.4	Tensión de batería/capacidad nominal K5	(V)/(Ah)	0 / 840/930	
	6.5	Peso de la batería (mín./máx.)	kg	2069 / 2287	
	6.6	Consumo de energía de acuerdo con el ciclo VDI *	kWh/h a no. de ciclos	10.6	
Datos adicionales	8.1	Control de tracción		Electrónica CA	
	10.1	Presión de trabajo para accesorios	bar	155	
	10.2	Flujo de aceite para accesorios ◇	l/min	60	
	10.3	Depósito de aceite hidráulico, capacidad	l	49.6	
	10.7	Nivel de presión acústica en el asiento del conductor ★	dB(A)	68	
	10.8	Acoplamiento de remolcado, tipo DIN		Pasador	
					Pasador

\* Banda de rodadura estándar/ancho      \*\*\*\*Valor nominal 30 minutos      ○ h6 sujeto a +/- 5 mm de tolerancia.      ✓ Ajuste de rendimiento HiP.      ★ LPAZ, medido de acuerdo con los ciclos de prueba y basado en los valores de ponderación contenidos en la Norma EN12053.

\*\* Valor nominal 60 minutos      ▼ Batería máx.      ✕ Asiento de suspensión total en posición presionada      \* Ajuste de rendimiento eLo.      ◇ Variable

\*\*\* Valor nominal 5 minutos      + Sin rejilla apoya cargas      ▶ Añadir 30mm con rejilla apoya cargas

Yale	Yale	Yale		Fabricante (abreviatura)	1.1	
<b>ERP50VM</b>	<b>ERP50VM6</b>	<b>ERP55VM6</b>		Designación de tipo del fabricante	1.2	<b>Marca distintiva</b>
Eléctrica (batería)	Eléctrica (batería)	Eléctrica (batería)		Accionamiento: eléctrico (batería o red de suministro), diésel, gasolina, gas combustible	1.3	
Sentado	Sentado	Sentado		Tipo de carretillero: manual, a pie, de pie, sentado, recoge pedidos	1.4	
4.9	5.0	5.5	Q (t)	Capacidad nominal / carga nominal	1.5	
500	600	600	c (mm)	Distancia del centro de carga	1.6	
523	581	591	x (mm)	Distancia de carga, desde el eje de tracción a la horquilla	1.8	
2020	2180	2180	y (mm)	Batalla	1.9	
7821	8656	8867		Peso de servicio ■	2.1	<b>Pesos</b>
11603 / 1219	12236 / 1420	13025 / 1342	kg	Carga por eje, con carga delantero/trasero ■	2.2	
4070 / 3751	4467 / 4189	4520 / 4347	kg	Carga por eje, sin carga delantero/trasero ■	2.3	
SE	SE	SE		Ruedas: P=neumáticas, C=bandajes, SC=superelásticas	3.1	<b>Neumáticos/ bastidor</b>
355/50-15	355/50-15	355/50-15		Tamaño de las ruedas, delanteras	3.2	
7.00 x 12	28 x 9-15	28 x 9-15		Tamaño de las ruedas, traseras	3.3	
2X / 2	2X / 2	2X / 2		Número ruedas, delanteras/traseras (x= ruedas conducidas)	3.5	
- / 1167	- / 1167	- / 1167	b <sub>10</sub> (mm)	Banda de rodadura, delantera*	3.6	
1143	1143	1143	b <sub>11</sub> (mm)	Banda de rodadura, trasera	3.7	
6 / 8	6 / 8	6 / 8	$\alpha / \beta$ (°)	Inclinación del mástil/ tablero hacia delante/ atrás	4.1	<b>Dimensiones</b>
2320	2320	2320	h <sub>1</sub> (mm)	Altura, mástil descendido	4.2	
100	100	100	h <sub>2</sub> (mm)	Elevación libre ▼	4.3	
3040	3040	3040	h <sub>3</sub> (mm)	Elevación ▼	4.4	
3855	4030	4030	h <sub>4</sub> (mm)	Altura, mástil extendido +	4.5	
2338	2338	2338	h <sub>6</sub> (mm)	Altura del tejadillo protector (cabina) ○	4.7	
2350	2350	2350	(mm)	Altura de la cabina (cabina abierta)	4.7.1	
1318	1318	1318	h <sub>7</sub> (mm)	Altura del asiento en relación con SIP/altura plataforma ✕	4.8	
526	526	526	h <sub>10</sub> (mm)	Altura acoplamiento de remolque	4.12	
4108	4326	4336	l <sub>1</sub> (mm)	Longitud total	4.19	
2908	3126	3136	l <sub>2</sub> (mm)	Longitud hasta la cara frontal de las horquillas	4.20	
- / 1451	- / 1451	- / 1451	b <sub>1</sub> /b <sub>2</sub> (mm)	Anchura total *	4.21	
50 / 150 / 1200	50 / 150 / 1200	60 / 150 / 1200	s/e/l (mm)	Dimensiones de las horquillas DIN ISO 2331	4.22	
3A	4A	4A		Tablero de horquillas ISO 2328, clase/tipo A, B	4.23	
1219	1219	1219	b <sub>3</sub> (mm)	Anchura del tablero de horquillas ▶	4.24	
135	135	135	m <sub>1</sub> (mm)	Altura libre bajo el mástil, con carga	4.31	
177	177	177	m <sub>2</sub> (mm)	Altura libre sobre el suelo, centro de batalla	4.32	
1000 x 1200	1000 x 1200	1000 x 1200	b <sub>12</sub> x l <sub>6</sub> (mm)	Dimensión de carga b <sub>12</sub> x l <sub>6</sub> en sentido transversal	4.33	
4161	4381	4391	A <sub>st</sub> (mm)	Pasillo de trabajo con dimensiones de carga predeterminadas	4.34	
4161	4381	4391	A <sub>st</sub> (mm)	Pasillo de trabajo con palés de 1000 x 1200 mm de ancho	4.34.1	
4336	4555	4565	A <sub>st</sub> (mm)	Pasillo de trabajo con palés de 800 x 1200 de longitud	4.34.2	
2411	2573	2573	W <sub>a</sub> (mm)	Radio de giro	4.35	
313	337	337	b <sub>13</sub> (mm)	Radio de giro interno	4.36	
2302	2421	2423	(mm)	Pasillo intersección 90° (Con palé anchura W = 1200 mm, longitud L = 1000 mm)	4.41	
840	840	840	(mm)	Altura del escalón (desde el suelo hasta el piso)	4.42	
490	490	490	(mm)	Altura del escalón	4.43	
20.0 / 21.0	20.0 / 21.0	19.5 / 21.0	km/h	Velocidad de desplazamiento, con carga/sin carga ✓	5.1	<b>Datos de Rendimiento</b>
20.0 / 21.0	20.0 / 21.0	19.5 / 21.0	km/h	Velocidad de desplazamiento, con carga/sin carga, marcha atrás	5.1.1	
0.36 / 0.47	0.30 / 0.46	0.30 / 0.46	m/sec	Velocidad de elevación con/ sin carga	5.2	
0.45 / 0.37	0.46 / 0.36	0.46 / 0.36	m/sec	Velocidad de descenso con carga/sin carga	5.3	
6487 / 6627	6602 / 6442	6598 / 6429	N	Esfuerzo en la barra de tracción, con carga/sin carga**	5.5	
17377 / 17891	17326 / 17880	17312 / 17874	N	Esfuerzo máximo en la barra de tracción, con carga/sin carga***	5.6	
7.3 / 11.3	6.7 / 9.9	6.4 / 9.7	%	Trepabilidad, con carga/sin carga****	5.7	
14.1 / 22.2	13.7 / 21.5	13 / 21	%	Trepabilidad máxima, con carga/sin carga***	5.8	
5.3 / 4.6	4.70 / 4.20	4.90 / 4.20	s	Tiempo de aceleración con carga/sin carga ✓	5.9	
Hidráulico	Hidráulico	Hidráulico		Freno de servicio	5.10	
2x 14.7	2x 14.7	2x 14.7	kW	Valor nominal motor de tracción, S2 60 min	6.1	<b>Motor Eléctrico</b>
36	36.0	36.0	kW	Valor nominal del motor de elevación en S3 15%	6.2	
43536 A	43536 A	43536 A		Batería de conformidad con la norma DIN 43531/35/36 A, B, C, n°	6.3	
80 / 840/930	80 / 840/930	80 / 840/930	(V)/(Ah)	Tensión de batería/capacidad nominal K5	6.4	
2069 / 2287	2069 / 2287	2069 / 2287	kg	Peso de la batería (mín./máx.)	6.5	
12.3	13.10	13.40	kWh/h a no. de ciclos	Consumo de energía de acuerdo con el ciclo VDI *	6.6	
Electrónica CA	Electrónica CA	Electrónica CA		Control de tracción	8.1	<b>Datos adicionales</b>
155	155	155	bar	Presión de trabajo para accesorios	10.1	
60	60	60	l/min	Flujo de aceite para accesorios ◇	10.2	
496	49.6	49.6	l	Depósito de aceite hidráulico, capacidad	10.3	
68	68	68	dB(A)	Nivel de presión acústica en el asiento del conductor ★	10.7	
Pasador	Pasador	Pasador		Acoplamiento de remolcado, tipo DIN	10.8	

Los pesos se basan en las especificaciones siguientes:- Carretilla completa con mástil de elevación libre limitada de 2 etapas de 3350mm (ERP40VM) / 2990mm (ERP45-50VM) / 3100 mm (ERP50-55VM6) , tablero estándar,

horquillas de 1000 mm (ERP40VM) / 1200 mm (ERP45-50VM; ERP50-55VM6) y rejilla apoya cargas, hidráulicos manuales y ruedas de tracción y dirección superelásticas.

Todos los valores son valores nominales y están sujetos a tolerancias. Para más información, contacte con el fabricante. Los productos Yale podrían estar sujetos a cambios sin previo aviso.

Algunas carretillas elevadoras que aparecen en las fotografías pueden disponer de equipos opcionales. Los valores pueden variar con configuraciones alternativas.



# serie VM

Modelos : ERP 40VM, ERP 45VM, ERP 50VM, ERP 50VM6, ERP 55VM6

**La Serie VM** está diseñada para trabajar en aplicaciones rigurosas a cubierto o al aire libre, tales como proceso y manipulación de madera, fábricas de automóviles, papel/pasta, bebidas/manipulación de botellas y fábricas de cerveza / destilerías, fábricas y fabricantes de metales, almacenamiento y acopio de carga, edificación y construcción.

Ofrece muchas funciones y características, incluyendo configuración de rendimiento eLo y HiP y la pantalla multifuncional montada en posición elevada que se puede encontrar en todas las carretillas eléctricas contrapesadas de Yale.

## Productividad

- 80V con tracción delantera con dos motores y CA para todas las funciones de la carretilla (elevación/dirección y tracción)
- La configuración de rendimiento HiP ofrece lo más avanzado en balance energético (eBalance). Productividad similar a la de equipos de CI y bajo consumo de energía
- Motores de tracción dobles y eje de dirección extendido son una característica única en este segmento de capacidad, que hace posible una excelente maniobrabilidad y productividad gracias a los 4161mm de pasillo de trabajo para los modelos ERC40VM-ERC50VM (palé de 1000mm x 1200mm), ofreciendo al mismo tiempo un confort y un espacio sin igual para los pies del carretillero
- La carretilla está diseñada para uso en trabajo intensivo y tiene una soberbia capacidad residual y un tablero de Clase IV de trabajo intensivo y desplazador lateral en los modelos ERC50VM6 y ERC55VM6. Esto permite que las operaciones sean más productivas gracias a la confianza en la manipulación de la carga
- Ofrece las velocidades de desplazamiento más rápidas de la industria (21km/h sin carga) para igualar el rendimiento de las carretillas de CI con una asombrosa velocidad de elevación máxima con carga de 0.44 m/s.
- Diseñada para satisfacer los requisitos de aplicaciones intensivas en las que lo esencial es una alta productividad
- Las opciones disponibles, que mejoran



la productividad, incluyen; minipalancas AccuTouch™ integradas en el reposabrazos, kits de luces, tablero con desplazador lateral integrado, cabinas totales o parciales incluyendo calefacción opcional, recordatorio de mantenimiento programable opcional.

## Ergonomía

- Yale se centra en garantizar que el carretillero sea tan productivo la primera hora como la última. El asiento con el nivel de vibraciones más bajo (0.5m/s<sup>2</sup> de acuerdo con EN13059 - Seguridad de carretillas industriales), los motores y bombas de bajo nivel de ruido y las aclamadas minipalancas AccuTouch™ y el reposabrazos, todos ellos garantizan que el carretillero se sienta cómodo en todo momento.
- La carretilla estándar se caracteriza por un bajo nivel de ruido, con un valor de 68dB(A).
- Los motores de tracción dobles y el eje de dirección extendido hacen posible un radio de giro muy ajustado, permitiendo que la carretilla sea suficientemente larga para disponer de un espacioso compartimento de carretillero
- Ruedas superelásticas para contar con una marcha cómoda por terreno desigual



- Opciones - Cabina total o parcial con opción de calefacción, asiento de respaldo alto con soporte lumbar, módulo de minipalancas AccuTouch™ y reposabrazos, columna de dirección telescópica con memoria de inclinación.

## Coste de propiedad

- Diseñada para proporcionar el balance óptimo entre productividad y consumo de energía (e-Balance) para ofrecer un bajo coste por palé movido en diferentes condiciones de la aplicación
- Diseñada para ser la carretilla eléctrica contrapesada más robusta del mercado, para soportar los rigores de las aplicaciones más exigentes
- Carenado inferior extendido, fundas en el cilindro de inclinación y clasificación IP54 del árbol propulsor



para disponer de lo último en protección durante la utilización al aire libre.

- Baterías DIN 840-930 Ah 80V disponibles
- Frenos en baño de aceite y freno de estacionamiento automático - ahorran dinero y tienen menos requisitos de mantenimiento.

#### Seguridad de funcionamiento

- Parte de la exitosa gama V que ha llevado hasta el usuario una fiabilidad líder de la industria
- La robusta construcción y los componentes probados garantizan la fiabilidad y durabilidad a largo plazo, por ejemplo, VSM (Controlador de Sistemas del Vehículo), racores con juntas tóricas, motores de CA, conectores eléctricos sellados, sensores de Efecto Hall, encoders de estado sólido
- Carretilla robusta y de construcción de gran rigidez que ha sido diseñada con un mástil y un eje de trabajo intensivo para contar con una excelente capacidad de manipulación de carga y una alta capacidad residual, para garantizar una manipulación de carga rápida y estable y una alta productividad en aplicaciones rigurosas y de trabajo intensivo
- Refrigerador hidráulico auxiliar opcional para las aplicaciones de elevación más intensivas, cojinetes de empuje lateral en el tablero para uso de accesorios.

#### Facilidad de servicio

- Intervalos de servicio = 1000 horas / 6 meses
- VSM y tecnología CANbus - localización y resolución de averías de manera más rápida
- Freno de estacionamiento

- automático sin mantenimiento
- Intervalo de servicio de los frenos en baño de aceite = 4000 horas
- Intervalo de cambio de aceite del árbol propulsor / transmisión = 4000 horas
- Los motores de CA en la tracción y la elevación son sin mantenimiento
- Intervalo de cambio de aceite hidráulico = 4000 horas
- Garantía estándar = 2000 horas o un año
- Garantía del tren de potencia = 4000 horas o dos años
- Disponible recordatorio de mantenimiento programable.

#### Opciones

- 10 ofertas de mástil estándar de Clase III
- 10 ofertas de mástil estándar Clase IV
- Banda de rodadura ancha (delantera) para manipulación de cargas anchas y ruedas dobles para mejorar la marcha sobre suelos desiguales
- Rejilla apoya cargas y horquillas
- Desplazador lateral integrado
- Refrigerador hidráulico auxiliar
- Cojinetes de empuje lateral para uso de accesorios
- Neumáticos sin huella
- Minipalancas AccuTouch™
- Asientos giratorios de suspensión total (tela / vinilo)
- Asiento de respaldo alto con soporte lumbar y reposacabezas
- Columna de dirección telescópica con memoria de inclinación
- Cabina modular con calefacción
- Pedal FDC
- Paquetes de luces LED con destellante
- Alarma audible de marcha atrás
- Toma de alimentación de 12V
- Baterías DIN y cargadores de múltiples suministradores
- Garantía extendida (36 meses / 6000 horas)
- Retrovisores interno doble y panorámico
- Indicador de peso de la carga
- Sensor de impactos

- Arranque sin llave de contacto con ID de carretillero
- Lista de comprobación diaria del carretillero
- Monitorización del sistema
- Refrigerador hidráulico auxiliar (estándar en ERP55VM6)
- Cojinetes de empuje lateral para uso de accesorios
- Kit de protección para ambiente de neblina y corrosivo y para "lavado a fondo".

# serie VM

Modelos : ERP 40VM, ERP 45VM, ERP 50VM, ERP 50VM6, ERP 55VM6



**HYSTER-YALE UK LIMITED** actuando como  
**Yale Europe Materials Handling**  
Centennial House, Frimley Business Park,  
Frimley, Surrey GU16 7SG, Reino Unido.

Tel: +44 (0) 1276 538500 Fax: +44 (0) 1276 538559

[www.yale-forklifts.eu](http://www.yale-forklifts.eu)



Nº pieza publicación 220990078 Rev.04 Impreso en el Pais de los Bajos (0718HG) ES.

**Seguridad.** Esta carretilla satisface las normas vigentes de la UE. Las especificaciones están sujetas a cambios sin previo aviso.

Yale, VERACITOR y  son marcas comerciales registradas. "PEOPLE, PRODUCTS, PRODUCTIVITY", PREMIER, Hi-Vis, y CSS son marcas comerciales en Estados Unidos y en algunas otras jurisdicciones. MATERIALS HANDLING CENTRAL y MATERIAL HANDLING CENTRAL son marcas de servicio en Estados Unidos y en algunas otras jurisdicciones.

 es un Copyright Registrado. © Yale Europe Materials Handling 2018. Quedan reservados todos los derechos. Carretilla mostrada con equipamiento opcional. País de registro: Inglaterra y Gales. Número de registro de la empresa: 02636775